

**1****NAČRT ARHITEKTURE****A 131/16****1.1****NASLOVNA STRAN S KLJUČNIMI PODATKI O NAČRTU**

številčna oznaka načrta in vrsta načrta: 1- NAČRT ARHITEKTURE

investitor: **OBČINA ROGATEC**  
Pot k ribniku 4, SI-3252 Rogatecobjekt: **PRENOVA KUHINJE - OŠ ROGATEC**vrsta projektne dokumentacije: **PZI – projekt za izvedbo**za gradnjo: **investicijsko vzdrževalna dela**projektant: **MODULAR arhitekti d.o.o.**  
Grudново nabrežje 23, SI-1000 Ljubljana, info@modular.siodgovorna oseba projektanta: **Mojca Gregorski, u.d.i.a.**  
**Matic Lašič, m.i.a.**

žig, podpis:.....

odgovorni projektant: **Matic Lašič, mag. inž. arh.**  
Identifikacijska številka: **ZAPS A-1663**

Osebni žig, podpis:.....

odgovorni vodja projekta: **Mojca Gregorski, u.d.i.a.**  
Identifikacijska številka: **ZAPS A-1222**

Osebni žig, podpis:.....

številka projekta: **A 131/16**  
številka izvoda: **1 2 3 4 - arhiv**  
kraj in datum izdelave projekta: **Ljubljana, november 2016**

**1.2 KAZALO VSEBINE NAČRTA ARHITEKTURE****št. A 131/16****1 Načrt arhitekture**

- 1.1 Naslovna stran
- 1.2 Kazalo vsebine načrta
- 1.3 Izjava odgovornega projektanta načrta arhitekture v PZI
- 1.4 Tehnično poročilo
- 1.5 Risbe

**A NAČRTI ARHITEKTURE**

- 01a situacija M 1:250
- 02a tloris kuhinje M 1:50
- 03a prerez AA M 1:50

**B NAČRT TLAKOV**

- 01b tloris pritličja - tlak M 1:100

**C NAČRT STEN**

- 01c tloris pritličja - tlak M 1:100

**D NAČRT STROPOV**

- 01d tloris pritličja - tlak M 1:50

**E SHEME**

- 01e sheme vrat M 1:50

### 1.3 IZJAVA ODGOVORNEGA PROJEKTANTA NAČRTA ARHITEKTURE V PROJEKTU ZA IZVEDBO

---

Odgovorni projektant načrta arhitekture za projekt **prenove kuhinje OŠ Rogatec št. A 131/16**

**Matic Lašič, mag. inž. arh. ZAPS A-1663**

#### IZJAVLJAM

1. da je načrt št. **A 131/16 - PZI** skladen s prostorskim aktom,
2. da je načrt skladen z gradbenimi predpisi,
3. da je načrt skladen s projektnimi pogoji oziroma soglasji za priključitev,
4. da so bile pri izdelavi načrta upoštevane vse ustrezne bistvene zahteve in da je načrt izdelan tako, da bo gradnja, izvedena v skladu z njim zanesljiva,
5. da so v načrtu upoštevane zahteve elaboratov.

načrt št. **A 131/16**

Matic Lašič, mag. inž. arh. ZAPS A - 1663

Ljubljana, november 2016

.....

## 1.4 TEHNIČNO POROČILO

---

### KAZALO VSEBINE TEHNIČNEGA POROČILA

1. **SPLOŠNE OPOMBE**
  - 1.1 SPLOŠNA NAVODILA IN OPOZORILA GLEDE UPORABE NAČRTA
  
2. **ARHITEKTURNE ZNAČILNOSTI PREDVIDENE GRADNJE**
  - 2.1 SPLOŠNI OPIS ARHITEKTURNE ZASNOVE
  - 2.2 LOKACIJA
  - 2.3 FUNKCIONALNA ZASNOVA
  - 2.4 POSEBNE ZAHTEVE NAROČNIKA V ZVEZI Z IZVAJANJEM DEL IN IZVEDBO
  
3. **TEHNIČNE ZNAČILNOSTI PREDVIDENE GRADNJE**
  - 3.1 **GRADBENE IZVEDBE**
    - 3.1.1 OPIS RUŠITVENIH IN ODSTRANJEVALNIH DEL
    - 3.1.2 OPIS STATIČNE SANACIJE IN POSEGOV V OBSTOJEČO KONSTRUKCIJO OBJEKTA
    - 3.1.3 OPIS ZEMELJSKIH DEL
    - 3.1.4 OPIS BETONSKIH IN ARMIRANOBETONSKIH DEL
    - 3.1.5 OPIS ZIDARSKIH DEL
    - 3.1.6 OPIS KANALIZACIJE
  
  - 3.2 **OBRTNIŠKE IZVEDBE**
    - 3.2.1 OPIS MONTAŽNIH KONSTRUKCIJ
    - 3.2.2 OPIS IZVEDBE TOPLOTNE IZOLACIJE OBJEKTA
    - 3.2.3 OPIS IZVEDBE ZVOČNE IZOLACIJE OBJEKTA
    - 3.2.4 OPIS NOTRANJIH PREDELNIH STEN
    - 3.2.5 OPIS STAVBNEGA POHIŠTVA
    - 3.2.6 OPIS INŠTALACIJSKIH DEL
    - 3.2.7 OPIS TESNENJA STAVBE
    - 3.2.8 OPIS DIMNIKOV, PREZRAČEVALNIH LOPUT, NAPRAV ZA ODVOD DIMA
    - 3.2.9 OPIS FINALNIH OBDELAV
    - 3.2.10 OPIS DVIGAL
  
  - 3.3 **IZVEDBA ZUNANJE UREDITVE**
  
4. **SESTAVE KONSTRUKCIJSKIH SKLOPOV**
  - 4.1 SESTAVE HORIZONTALNIH KONSTRUKCIJ (TLAKI, STREHE)
  - 4.2 SESTAVE VERTIKALNIH KONSTRUKCIJ (NOSILNE, NENOSILNE IN PREDELNE STENE)
  - 4.3 OBLOGE
  
5. **TABELE**
  - 5.1 TABELA PROSTOROV, POVRŠIN IN ZAKLJUČNIH OBDELAV
  
6. **POPIS GRADBENO OBRTNIŠKIH DEL**
  
7. **RISBE**

## 1. SPLOŠNO

Investitor Občina Rogatec ja pri projektantu MODULAR arhitekti d.o.o. naročila izdelavo projekta investicijsko vzdrževalnih del za prenovu OŠ kuhinje.

### *SPLOŠNA NAVODILA IN OPOZORILA GLEDE UPORABE NAČRTA*

---

Izdelavo ponudbe in izvedbo projekta je potrebno izdelati skladno z izvedbenim načrtom. Načrte je potrebno upoštevati v celoti (risbe, detajli, sheme, opisi in popisi GOI del). V primeru tiskarskih napak in morebitnih neskladij v projektu je ponudnik ali izvajalec dolžan na to opozoriti odgovornega vodjo projekta ali odgovornega projektanta posameznega načrta.

Ponudnik ali izvajalec je dolžan opozoriti na morebitne tehnične pomanjkljivosti izvedbenih detajlov, risb, opisov ali popisov. Morebitne predloge potrđita odgovorni vodja projekta in odgovorni projektant arhitekture. V tem primeru se smatra, da je predlog potrjen in sprejet.

V sklop izvajalčeve ponudbe sodijo vsi potrebni delavniški načrti, ki jih pred izvedbo glede tehnične pravilnosti, zahtevane kakovosti in izgleda potrđi odgovorni vodja projekta in odgovorni projektant arhitekture.

Kjer ni opredeljenega izvedbenega industrijskega detajla ali izdelka ga mora izvajalec pred izvedbo predstaviti (delavniška skica, opis in vzorec). Na osnovi tega izbor potrđijo odgovorni vodja projekta in odgovorni projektant arhitekture.

Vzorci vseh finalnih materialov in obdelav vseh vidnih površin je ponudnik dolžan predložiti projektantu v potrđitev. Kjer so možne alternative v izbiri materiala (finalne obloge površin, njihove obdelave, vidni in nevidni pritrdilni materiali, pod-konstrukcije, vzorci potiskov, okovje, obdelave stavbnega pohištva in podobno) je pred izvedbo potrebno obvezno predložiti vzorce, ki jih potrđita odgovorni vodja projekta in odgovorni projektant arhitekture.

## 2. SPLOŠNO

Predmet projektne dokumentacije so investicijsko vzdrževalna dela za prenovu funkcionalne zasnove obstoječe kuhinje in celotne tehnološke opreme.

### 1. SPLOŠNI OPIS ARHITEKTURNE ZASNOVE

#### Opis lokacije objekta in obstoječe stanje

Lokacija kuhinje se nahaja v obstoječi OŠ Rogatec na parcelni št. 1043/4 k.o. Tlake. Ločen dostop do kuhinje je zagotovljen is severne strani in se ne spreminja. Pri posegih v obstoječo kuhinjo se ne spreminja dostopnih in dovoznih poti. Preuredi se notranja funkcionalna organizacije za potrebe novega tehnološkega procesa priprave in izdaje hrane.

### 2.4 POSEBNE ZAHTEVE NAROČNIKA V ZVEZI Z IZVAJANJEM DEL IN IZVEDBO

Pred izvedbo in posegi v nosilno konstrukcijo obstoječega objekta je potrebno predhodno pridobiti mnenje odgovornega projektanta konstrukcij in upoštevati njihova navodila ter predpisani potek rušitvenega postopka.

Pri vsakem nepredvidenem posegu na obstoječi komunalni infrastrukturi se je pred izvedbo potrebno posvetovati z odgovornim vodjo projekta in odgovornim projektantom arhitekture.

## 3. TEHNIČNE ZNAČILNOSTI PREDVIDENE GRADNJE

### 3.1 GRADBENE IZVEDBE

#### 3.1.1 OPIS RUŠITVENIH IN ODSTRANJEVALNIH DEL

Pri projektu investicijsko vzdrževalnih del v OŠ kuhinji se v celoti funkcionalno preuredi in tehnološko posodobi kuhinja.

- **Podrobnosti rušitvenih del in obsega posegov v obstoječo konstrukcijo so razviden iz rušitvenih risb v načrtu arhitekture.**

#### *Tlaki*

V kuhinji se v celoti odstranijo vsi finalni tlak vključno s podlogami do obstoječe hidroizolacije. Podrobne sestave obstoječih tlakov predvidenih za odstranitev ter novih tlakov so razvidne iz načrtov rušitev, načrta tlakov in v poglavju 4. SESTAVE KONSTRUKCIJSKIH SKLOPOV.

#### *Stene*

Iz vseh obstoječih sten v kuhinji se odstrani stenska keramika. Podlaga stene se ustrezno pripravi za ponovno izvedbo novo predvidene finalne obloge. Podrobnosti o finalni obdelavi sten so razviden iz načrta rušitev, finalnih obdelav sten in opisa v poglavju 4. SESTAVE KONSTRUKCIJSKIH SKLOPOV.

Vsi morebitni preboji in porušitve obstoječih nosilnih sten se morajo izvajati po posebej predpisanem postopku, ki je opisan v načrtu konstrukcij in pod nadzorom odgovornega projektanta konstrukcij. **Vsi preboji v obstoječi nosilnih stenah za potrebe inštalacij se morajo izvajati s postopki vrtnanja in rezanja z diamantnimi rezili. Izvedba odprtih s pnevmatskim ali kompresorskimi orodjem ni dovoljena.**

#### *Stropovi*

V obstoječem objektu se v celoti odstranijo vsi spuščeni stropovi vključno z obstoječo podkonstrukcijo. Obstoječi spuščeni stropovi so kovinski lamelni strop. Stropove, ki so primerni za nadaljnjo uporabo je potrebno ustrezno odstraniti ter jih skladiščiti na paletah.

#### *Stavbno pohištvo*

Pri posegih se v celoti odstranijo notranje stavbno pohištvo (vrata, izdajno okno). Stavbno pohištvo, ki je še primerno za nadaljnjo uporabo se mora temu primerno demontirati in shraniti na zato predvidenem mestu.

### 3.1.5 OPIS ZIDARSKIH DEL

#### **Stene**

Vse predelne stene v kuhinji so pozidane s poro-betonskimi zidaki in obložene s keramiko do višine 210cm. Na vogalih sten in vrhu parapetnih sten so izveden AB vezi. Stene se polagajo na obstoječo betonsko ploščo. Vsi vgrajeni materiali morajo po kvaliteti ustrezati določilom veljavnih tehničnih predpisov in standardom. Opeka vseh formatov, ki se bo uporabljala mora imeti atest v skladu z deklaracijo o kvaliteti. Pri zidanju bo potrebno upoštevati pravilne opečne zveze. Ob zidanju je potrebno puščati vse odprtine, vdolbine, rege in preboje za instalacije in podobno ter vse dimovodne in ventilacijske kanale v predvidenih velikostih. V zidovih se vse preklade in vezi izvede iz prvorazrednega, dobro uležanega apna, peska in cementa v razmerju, ki je predpisano v posameznih poziciji.

Vsi vgrajeni materiali morajo po kvaliteti ustrezati določilom veljavnih tehničnih predpisov. Opeka vseh formatov, ki se bo uporabljala, bo imela atest v skladu z deklaracijo o kvaliteti. Za zidanje predelnih nenosilnih zidov se bo puščalo izzidke v dolžini 1/2 opeke za povezavo v vsaki drugi vrsti. Pri zidanju bo potrebno upoštevati pravilne opečne zveze. Ob zidanju je potrebno puščati vse odprtine, vdolbine, rege in preboje za instalacije in podobno ter vse dimovodne in ventilacijske kanale v predvidenih velikostih. V zidovih se bo izvedlo vse potrebne preklade. Malta bo izdelana iz prvorazrednega, dobro uležanega apna, peska in cementa točno v takšnem razmerju, kakršno je predpisano v posameznih poziciji.

#### **Hidroizolacije**

Hidroizolacija je izvedena po celotnem objektu, ščiti objekt pred prehodom vlage in vode. Hidroizolacija je najpomembnejša na stiku s tlemi.

#### *Bitumenske hidroizolacije*

Vsi bitumenski materiali uporabljeni za hidroizolacije bodo po kvaliteti in izvedbi ustrezali standardu DIN 18195. Vse materiale se bo pred vgrajevanjem preizkusilo, če ustrezajo zahtevani kvaliteti. Preizkuse mora izvršiti pooblaščen zavod za tovrstne dejavnosti. Izvajalec del bo predložil atest o kvaliteti materialov. Bitumenski hidroizolacijski trak se bo polagal na površino predhodno premazano s hladnim bitumenskim premazom. Podlage iz betona ali cementnega estriha se bo 24 ur pred polaganjem hidro izolacijskih slojev premazalo s hladnim bitumenskim premazom v količini cca 0,3 kg/m<sup>2</sup>. Podlaga na katero se izvaja hidroizolacija bo čista, odstranjen mora biti prah, ostanki raznih materialov, izbokline, mora biti dovolj suha. Vlažnost ne sme biti večja od 3%. **Uporabljeni morajo biti bitumenski HI trakovi z vstavljenim zaščito proti sevanju pred Radonom.**

Pred pričetkom izvedbe hidro izolacijskih slojev se mora med dilatacijskimi regami in eventualnimi razpokami v podlagi položiti bitumenski trak z vložkom steklenega voala in posipom na spodnji strani.

### 3.1.6 OPIS KANALIZACIJE

Fekalna kanalizacija v obstoječi kuhinji se v celoti obnovi in naveže na obstoječo glavne odtočne kanale preko notranjih revizijskih jaškov v kuhinji. Kanalizacijske cevi se bodo polagale v nasutje pod ploščo z zarezovanjem plošče, cevi manj šega preseka pa v estrihu.

Vsa odpadna voda iz kuhinje ter iz pomožnih prostorov, ki tja tudi sodijo, se odvaja v javno fekalno kanalizacijo preko obstoječega priključka. Vsi odtočni vertikalni sistemi so predvidoma zgrajeni iz polipropilenskih (PP-HT) kanalizacijskih cevi in fazonskih elementov po DIN 19 560 oz. DIN EN 1451. Te cevi odlikujejo velika mehanska trdnost ter odpornost na kemijsko korozijo in na povišane temperature. Zaradi gladkih notranjih sten so primerne za odnašanje odplak. Na objemnih spojih se v utore vlagajo kavčukova tesnila, kar zagotavlja kvalitetno tesnjenje. Najmanjši nagibi horizontalnih vodov morajo biti položeni ali obešeni v padcu 1:50, oz. 2%.

- **Pred pričetkom izvedbe je potrebno v celoti preveriti sistem obstoječe kanalizacije in po potrebi s predhodnim soglasjem projektanta prilagoditi odtočno mrežo.**

## 3.2 OBRTNIŠKE IZVEDBE

### 3.2.4 OPIS NOTRANJIH PREDELNIH STEN

#### **Predelne stene**

Vse predelne stene v kuhinji so pozidane s poro-betonskimi zidaki in obložene s keramiko do višine 210cm. Na vogalih sten in vrhu parapetnih sten so izveden AB vezi. Stene se polagajo na obstoječo betonsko ploščo.

### 3.2.5 OPIS STAVBNEGA POHIŠTVA

Vse podrobne finalne obdelave, detajli in posebnosti stavbnega pohištva (oken in varat) so obdelani v shemah oken in vrat. Pritrditve so opredeljene v shemah, fasadnih pasovih in detajlih. Izvajalce je dolžan pripraviti natančno delavniško dokumentacijo na osnovi dejanskih mer po končanih gradbenih delih na gradbišču in jo posredovati v uskladitev in pisno potrditev odgovornemu projektantu!

#### **Vrata**

##### *Notranja vrata*

Vsa notranja vrata morajo biti izvedena brez pragov. Vsa vrata so predvidena s kovinskimi suho montažnimi objemnimi podboji. Krila so polna obojestransko laminirana deb. 40mm.

Vsi elementi stavbnega pohištva morajo ustrezati zahtevam o zvočni zaščiti stavb. Vsa vrata in okna na mejah požarnih sektorjev morajo biti skladna z zahtevami iz ŠPV. Podrobnosti o dimenzijah, elektro in mehanski opremi stavbnega pohištva je natančno opredeljena v elektro projektu za izvedbo.

**Podrobnosti glede notranjih vrat so zapisana v shemah!**

**IZVAJALEC STAVBNEGA POHIŠTVA MORA NA PODALGI SHEM OBVEZNO IZDELATI IN USKLADITI DELAVNIŠKO DOKUMENTACIJO NA OSNOVI DEJANSKIH IZMER PO KONČANIH GRADBENIH/MONTAŽNIH DELIH. DELAVNIŠKO DOKUMENTACIJO MORA PRED IZVEDBO PISNO POTRDITI ODGOVORNI VODJA PROJEKTA!**

### 3.2.6 OPIS INŠTALACIJSKIH DEL

## ELEKTRIČNE IŠTALACIJE

Podrobni opis in obdelava elektro inštalacij vključno s priključki so obdelani v načrtu elektro inštalacij.

## STROJNE IŠTALACIJE

Podrobni opis in obdelava strojnih inštalacij vključno s priključki so obdelani v načrtu elektro inštalacij.

### 3.2.9 OPIS FINALNIH OBDELAV

#### NOTRANJOST OBJEKTA

##### Opis stropov

Stropovi v kuhinji so spuščeni in izdelani iz mavčno kartonskih plošč (MKP). Stropovi iz MKP plošč so opremljeni s skritimi revizijskimi odprtini za dostop do inštalacij. Vsi stropovi so obešeni na tipsko kovinsko podkonstrukcijo iz CD profilov, katere nosilnost in togost določa/zagotavlja proizvajalec. Obremenitev stropnih konstrukcij je odvisna od debeline plošč in se izvede v skladu z zahtevami proizvajalca.

Stropovi iz mavčno-kartonskih plošč deb. 12,5mm morajo biti položene križno na spojni stik; stiki bandažirani in kitani; kvaliteta Q3. Stropovi barvani z pol disperzijsko belo barvo.

##### Notranje obloge

Stene v kuhinji so zidane s siporeks zidaki in v celoti obložene s keramiko do višine 210cm. Vse MKP stene so barvane s pol disperzijsko barvo, na izpostavljenih deli so do višine 210cm slikane s pol disperzijsko barvo z dodatkom lateksa.

##### Tlaki

Finalni tlaki v kuhinji se izvedejo na podlago iz plavajočega cementnega estriha z minimalno armaturo, ki je položen na 3cm EPS toplotne izolacije ter ob robovih in stikih z nosilnimi in predelnimi stenami 1cm dilatiran z EPS dilatacijski trakom.

##### Finalne obloge talni površin

V kuhinji so vsi tlaki izvedeni iz epoksi tlaka. Ob stikih sten so izvedene zakrožnice. Tlaki se vzdržujejo z mokrim čiščenjem in morajo biti nedrsni.

- EPOKSI TLAK kuhinja, pralnica in sanitarije; epoksi premaz debeline 1-3m

**Podrobnejši opisi tlakov so podani v sestavah konstrukcij in se razlikujejo v odvisnosti od nosilnega konstrukcijskega sistema!**

##### Tlaki v pritličju

Tlaki so izvedeni na obstoječem podložnem betonu deb. 10cm, EPS toplotni izolaciji debeline 3cm, na kateri je izveden armirano cementni estrih, kot podloga finalnih tlakov iz epoksi tlaka.

## 4. SESTAVE KONSTRUKCIJSKIH SKLOPOV

## 4.1 SESTAVE HORIZONTALNIH IN VERTIKALNIH KONSTRUKCIJ

T 1.1 EPOKSI TLAK <i>tlak v OŠ kuhinji</i>					
<b>epoksi premaz</b>	<p>EP zaščitni protiprašni epoksidni premaz (finalno lakiranje): Sikafloor-264; poraba 0,7 kg/m<sup>2</sup>, barva po NCS lestvici po izboru projektanta</p> <p>EP prekrivno-obrabni sloj: kot je dvokomponentni epoksi Sikafloor-264, (poraba 1,0kg/m<sup>2</sup> na mm), zmešan s kremenčevim peskom 0,1-0,3mm v masnem razmerju 1:0,7 za pripravo razlívne mase v debelini min. 2mm; (poraba peska 0,7kg/m<sup>2</sup> na mm) in končni polni posip s kremenčevim peskom 0,3-0,8 mm (poraba=do 5,0kg/m<sup>2</sup>)</p> <p>EP temeljni kontaktni premaz (za utrjevanje podlage in za sprejemnost): Sikafloor-161 (poraba 0,3-0,5kg/m<sup>2</sup>) z rahlim posipom kremenčevega peska 0,3-0,8 mm (poraba 0,5-1,0kg/m<sup>2</sup>)</p> <p>Skrbna priprava podlage: površina estriha je ravno zbrušena (odprava cementne skorje in neravnin, dosežena je fina hrapavost), vdolbine so zapolnjene, izvedena je kontrola in sanacija razpok, površina je odprašena in razmaščena, vse po navodilih izbranega sistema! Upoštevati je potrebno dovoljeno vlažnost betona! Upoštevajte pogoje za doseganje predpisane oprijemne trdnosti (&gt;1.5N/mm<sup>2</sup>)!</p>	0,3	cm		
<b>cementni estrih</b>	<p>mikroarmirani betonski estrih, poraba mikroarmature iz PP vlaken 15-20 kg/m<sup>3</sup>; trdnost najmanj CT-C20-F4. Estrih z dodatkom za zgoščenost in dodatkom za boljše toplotno prevodnost (npr. UPONOR tip VD450 ali enakovredno), strojno zaglajen (zniveliran), dilatiran od sten (tudi od suhomontažnih) za 1 cm. Pri estrihu je potrebno upoštevati vse obrobne samolepilne dilatacijske trakove ob stenah iz zaprto celičnega polietilena PE-LD. Dovoljena vlažnost ≤1,5 CM-%. Sušenje estriha naj poteka po predpisanem protokolu.</p>	5,9	cm		
<b>ločilni sloj</b>	PE folija deb. min 0,15mm; preklopi lepljeni				
<b>toplotna/zvočna izolacija</b>	zvočno in toplotno izolativne plošče iz ekspandiranega polistirena EPS T plošče, elastificirane, dinamične togosti 15MN/m <sup>3</sup> ; stisljivosti 3mm, deb. 43/40mm (enakovredno kot npr. Fragmat Stiroestrih T)	3	cm		
<b>hidroizolacija</b>	<p>Izvedba dvoslojne hidroizolacije iz plastomernih bitumenskih samolepilnih in varilnih trakov. Prvi sloj hidroizolacijski trak z nosilcem iz steklenega voala in s plastomerom modificiranega bitumna (kot naprimer IZOTEK V4 plus ali enakovredno), drugi sloj hidroizolacijski trak z nosilcem iz steklene tkanine in s plastomerom modificiranega bitumna (kot naprimer IZOTEK T4 plus ali enakovredno). Hidroizolacija se lepi na podložni beton s predhodnim hladnim bitumenskim premazom po 30% površine skladno z navodili proizvajalca. Hidroizolacija se polaga še 50cm po podložnem betonu preko zunanjega roba temeljne plošče. Preklopi prvega sloja hidroizolacije so min 10cm, trakovi drugega sloja HI so zamaknjeni za polovico širine HI varilnega oz. samolepilnega traka. HI v skladu s SIST EN 13969 tip A in tip T ter SIST 1031.</p>	0,8	cm	10	cm
<b>finalni tlak</b>	<i>keramika</i>	1	cm	<b>OBSTOJEČI TLAK - RUŠITEV</b>	
<b>cementna malta</b>	<i>izravnalno lepilni sloj</i>	0,5	cm		
<b>betonski estrih</b>	<i>estrih</i>	6	cm		
<b>hidroizolacija</b>	<i>hidroizolacijski sloj - jubitek</i>	0,3	cm		

<b>betonska plošča</b>	podložni beton	15	cm	OBSTOJEČI TLAK - OSTANE
<b>utrjeno nasutje</b>	gramozno nasutje	25	cm	
				<b>25 cm</b>

*Opomba: Lepljenje talne obloge in priprava podlage morajo biti izvedeni v sistemsko usklajenem postopku. Upoštevajte dopustno vlažnost cementnega estriha in izravnave.*

*PRHA, izvedba brezbariernega pladnja: priporočena je izvedba v sistemu izbranega ponudnika.*

*Izbrani talni odtok (linijski ali točkovni) naj ima tovarniško vgrajeno manseto za varno izvedbo vodotesnega priključka na tesnilni sloj, za lažje čiščenje pa dvodelni sifon. Pri nameščanju talnega sifona upoštevajte modularni raster keramike!*

## 1.5 RISBE

---

### A NAČRT OBSTOJEČEGA STANJA

01a	tloris kuhinje	M 1:50
02a	prerez 1-1	M 1:50

### B NAČRT RUŠITEV

01b	tloris kanalizacije	M 1:50
02b	tloris kuhinje	M 1:50
03b	prerez 1-1	M 1:50

### C NAČRT ARHITEKTURE

01c	tloris pritličja - tlak	M 1:50
02c	prerez 1-1	M 1:50

### D NAČRT STEN IN STROPOV

01d	tloris pritličja - tlak	M 1:50
02d	tloris pritličja - strop	M 1:50

### E SCHEME

01e	sheme vrat	M 1:50
-----	------------	--------

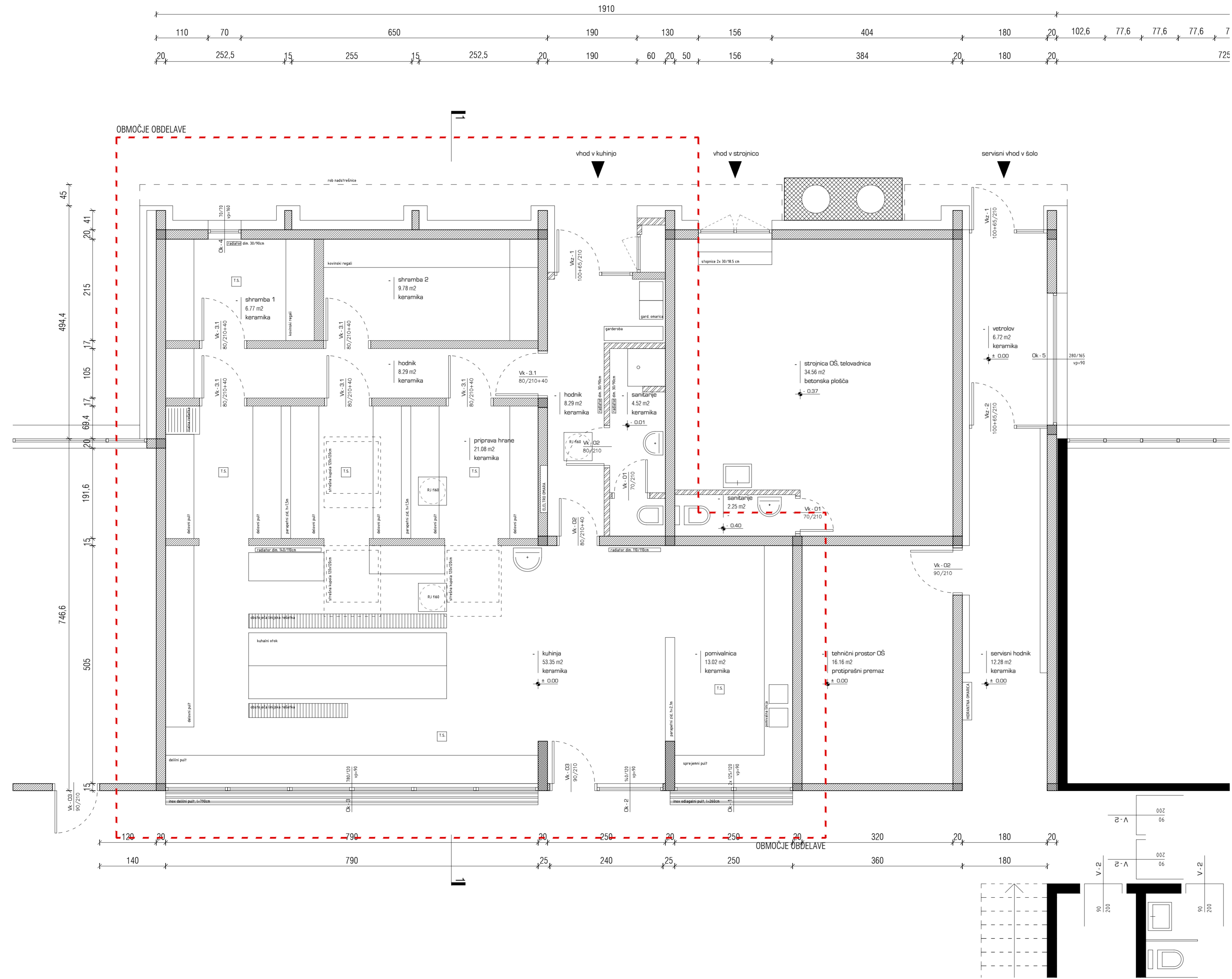

### PRENOVA KUHINJE OŠ ROGATEC

TLORIS PRITLIČJA - OBSTOJEČE STANJE  
m 1:50

	armiran beton		xps toplotna izolacija
	opeka		toplotna izolacija-kamena volna
	armirano cementni estrih		mavčno kartonska stena
	podložni beton		utrnjeno nasutje
	porobeton		hidroizolacija
	lesena križnoplejena stena		prodec
	lesena skeletna stena		zemljina
	nove pozidave		rušitve
	oznaka sestave konstrukcije		višinska kota finalnega tlaka
	kota finalnega tlaka zg. kota plošče		višinska kota nosilne konstrukcije

- OPOZORILO!**
- vse detaile in izvedbe je potrebno pravočasno uskladiti z odgovornim projektantom arhitekture,
  - za vse serijske elemente je potrebno izdelati vzorce, ki jih potrdi odgovorni projektantom arhitekture,
  - spremenbe ali zamenjave mora potrditi odgovorni vodja projekta,
  - vse višine v načrtih so definirane od kote finalnega tlaka ± 0.00.

projektor: MODULAR arhitekti d.o.o., grudnovo nabrežje 23, SI 1000 ljubljana

naročnik: OBČINA ROGATEC, pot k ribniku 4, SI 3252 rogategc

objekt: prenova kuhinje OŠ Rogatec

vrsta načrta: 1 - načrt arhitekture

faza: PZI

odg. vodja projekta: moja gregorski, univ. dipl. inž. arh. ZAPS A-1222

odg. projektant: matic lašič, mag. inž. arh. ZAPS A-1663

risba: TLORIS PRITLIČJA

projektanta:

# PRENOVA KUHINJE OŠ ROGATEC

PREREZ 1-1 - OBSTOJEČE STANJE  
m 1:50

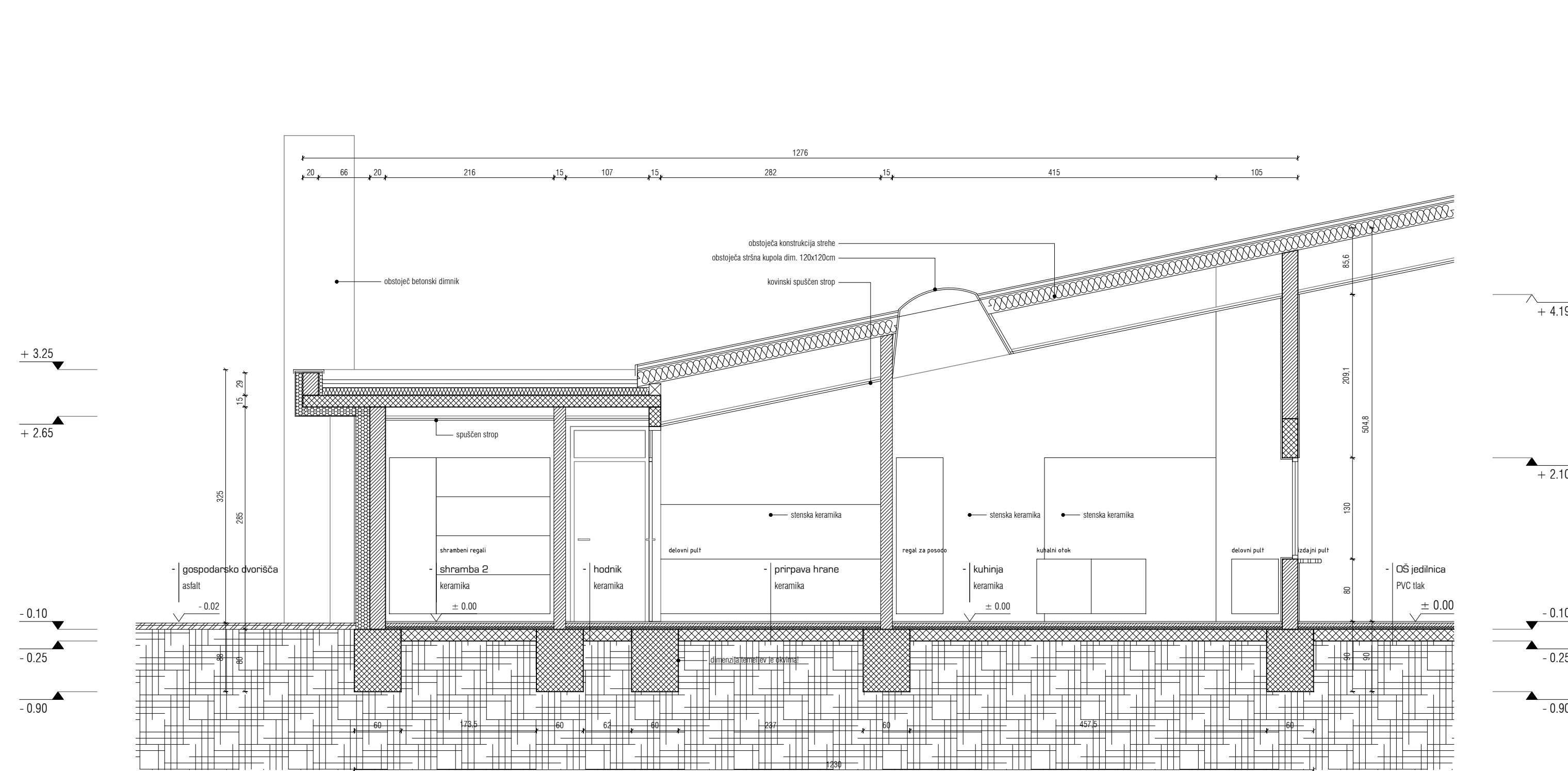

	armiran beton		xps toplotna izolacija
	opeka		toplotna izolacija-kamena volna
	armirano cementni estrih		mavčno kartonska stena
	podložni beton		utrjeno nasutje
	porobeton		hidroizolacija
	lesena križnolepljena stena		prodec
	lesena skeletna stena		zemljina
	nove pozidave		rušitve
	Z 1.4		višinska kota finalnega tlaka
	oznaka sestave konstrukcije		višinska kota nosilne konstrukcije

## OPOZORILO!

- vse detaje in izvedbe je potrebno pravočasno uskladiti z odgovornim projektantom arhitekture,
- za vse serijske elemente je potrebno izdelati vzorce, ki jih potrdi odgovorni projektantom arhitekture,
- spremenbe ali zamenjave mora potrditi odgovorni vodja projekta,
- vse višine v načrtih so definirane od kote finalnega tlaka ± 0.00.



projektant: MODULAR arhitekti d.o.o., grudnovo nabrežje 23, SI 1000 ljubljana  
naročnik: OBČINA ROGATEC, pot k ribniku 4, SI 3252 rogatec



objekt: prenova kuhinje OŠ Rogatec  
vrsta načrta: 1 - načrt arhitekture  
faza: PZI  
risba: PREREZ 1-1

odg. vodja projekta: mojca gregorjski, univ. dipl. inž. arh. ZAPS A-1222  
odg. projektant: matic lašič, mag. inž. arh. ZAPS A-1663  
projektanti: -

števika projekta	števika načrta	merilo	datum/spremenba	mapa	list
131/16	A 131/16	1:50	januar 2017	1	02a

© VSEBINA NAČRTA JE ZASČITENA LASTNINA MODULAR arhitekti d.o.o.!

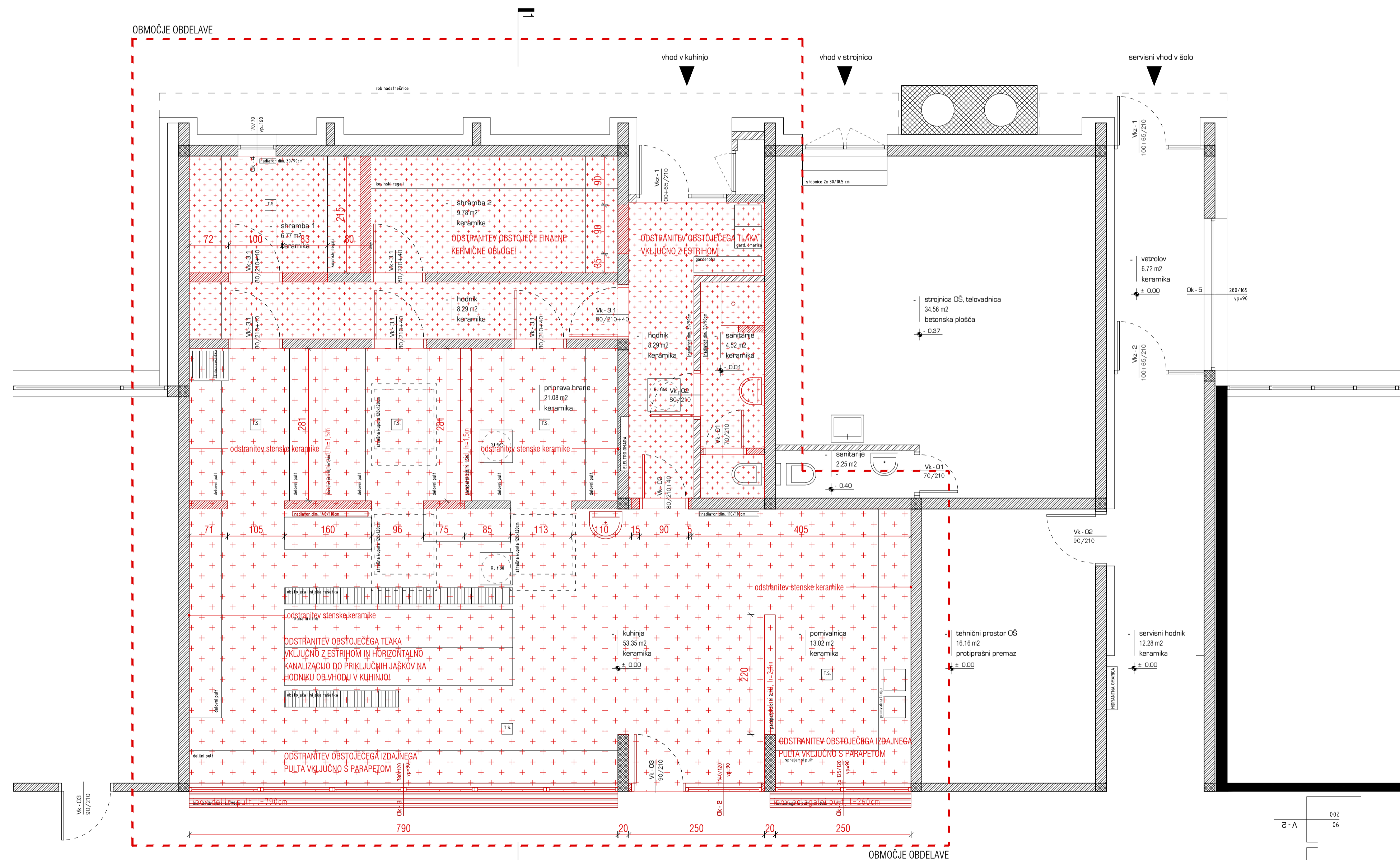

## PRENOVA KUHINJE OŠ ROGATEC

NAČRT RUŠITEV - TLOORIS KUHINJE  
m 1:50

	arminan beton		xps toplotna izolacija
	opeka		toplotna izolacija-kamena volna
	arminano cementni estrih		mavčno kartonska stena
	podložni beton		utrjeno nasutje
	porobeton		hidroizolacija
	lesena kriznolepljena stena		prodec
	lesena skeletna stena		zemljina
	nove pozidave		rušitve
	oznaka sestave konstrukcije		višinska kota finalnega tlaka
	kota finalnega tlaka zg. kota plošče		višinska kota nosilne konstrukcije

### OPOZORILO!

1. vse detailje in izvedbe je potrebno pravočasno uskladiti z odgovornim projektantom arhitekture.
2. za vse serijske elemente je potrebno izdelati vzorce, ki jih potrdi odgovorni projektantom arhitekture.
3. spremembe ali zamenjave mora potrditi odgovorni vodja projekta.
4. vse višine v načrtih so definirane od kote finalnega tlaka ± 0.00.
5. po steni se v celoti odstrani vsa obstoječa stenska keramika.



projekant: MODULAR arhitekti d.o.o., grudnovo nabrežje 23, SI 1000 ljubljana  
 naravnik: OBČINA ROGATEC, pot k ribniku 4, SI 3252 rogatec

objekt: prenova kuhinje OŠ Rogatec  
 vrsta načrta: 1 - načrt arhitekture  
 faza: PZI

odg. vodja projekta: mojca gregorjski, univ. dipl. inž. arh. ZAPS A-1222  
 odg. projektant: matic lašič, mag. inž. arh. ZAPS A-1663

risba: TLOORIS - RUŠITVE



*Matic Lašič*

Številka projekta	Številka načrta	merilo	datum / sprememba	mspe	list
131/16	A 131/16	1:50	januar 2017	1	01b

# PRENOVA KUHINJE OŠ ROGATEC

TLORIS KUHINJE - NAČRT RUŠITEV  
m 1:50

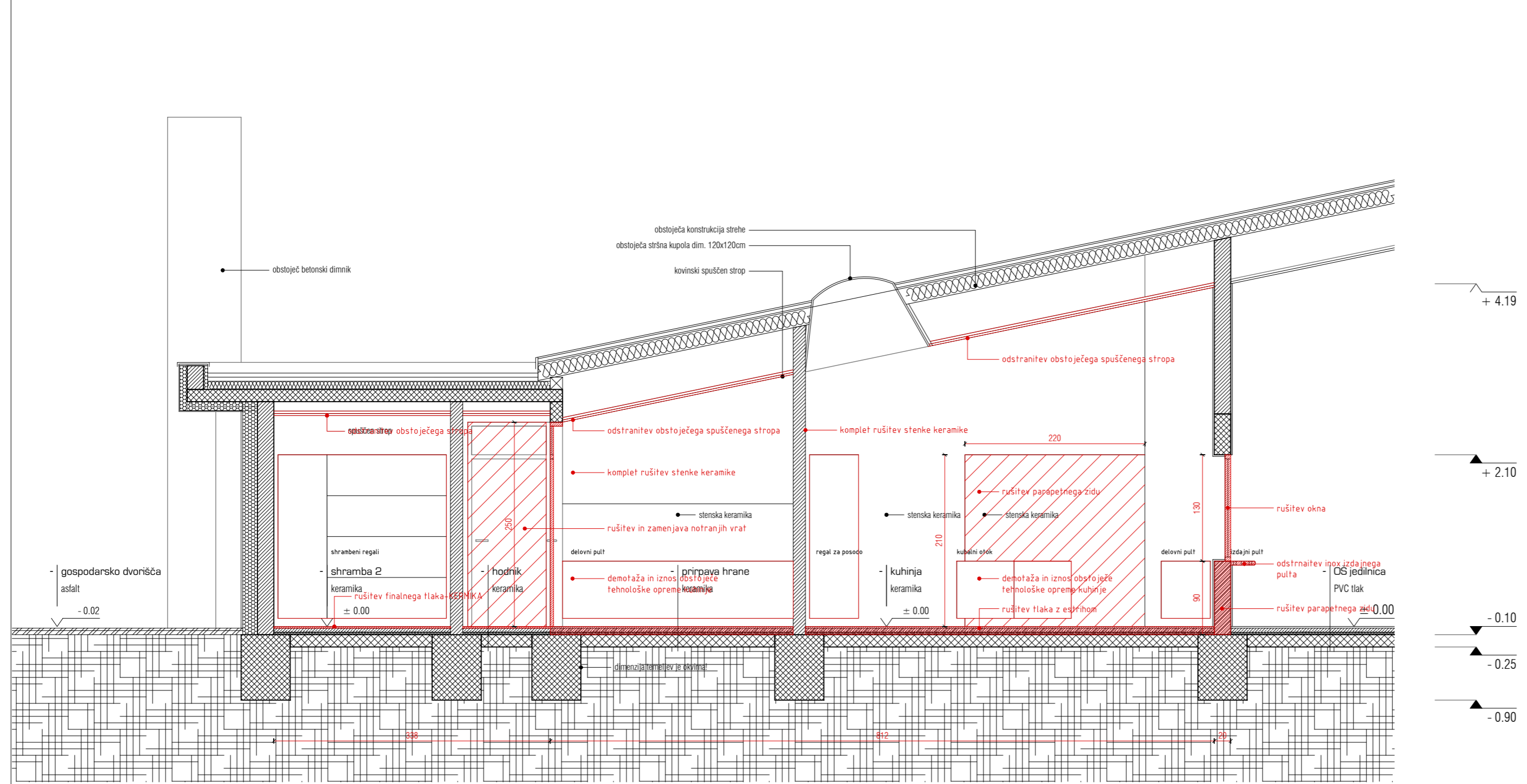

	armiran beton		xps toplotna izolacija
	opeka		toplotna izolacija-kamena volna
	armirano cementni estrih		mavčno kartonska stena
	podložni beton		utrjeno nasutje
	porobeton		hidroizolacija
	lesena križnolepljena stena		prodec
	lesena skeletna stena		zemljina
	nove pozidave		rušitve
	oznaka sestave konstrukcije		višinska kota finalnega tlaka
	kota finalnega tlaka zg. kota plošče		višinska kota nosilne konstrukcije

## OPOZORILO!

1. vse detajle in izvedbe je potrebno pravočasno uskladiti z odgovornim projektantom arhitekture,
2. za vse serijske elemente je potrebno izdelati vzorce, ki jih potrdi odgovorni projektantom arhitekture,
3. spremembe ali zamenjave mora potrditi odgovorni vodja projekta,
4. vse višine v načrtih so definirane od kote finalnega tlaka ± 0.00,
5. po stena se v celoti odstani vsa obstoječa stenska keramika,



projektant: MODULAR arhitekti d.o.o., grudnovo nabrežje 23, SI 1000 ljubljana  
naročnik: OBČINA ROGATEC, pot k ribniku 4, SI 3252 rogatec



objekt: prenova kuhinje OŠ Rogatec  
vrsta načrta: 1 - načrt arhitekture  
faza: PZI  
odg. vodja projekta: moja gregorski, univ. dipl. inž. arh. ZAPS A-1222  
odg. projektant: matic lašič, mag. inž. arh. ZAPS A-1663

*Gregor*

## PREREZ - RUŠITVE

številka projekta 131/16	številka načrta A 131/16	merilo 1:50	datum/sprememba januar 2017	mapa 1	list 02b
-----------------------------	-----------------------------	----------------	--------------------------------	-----------	-------------

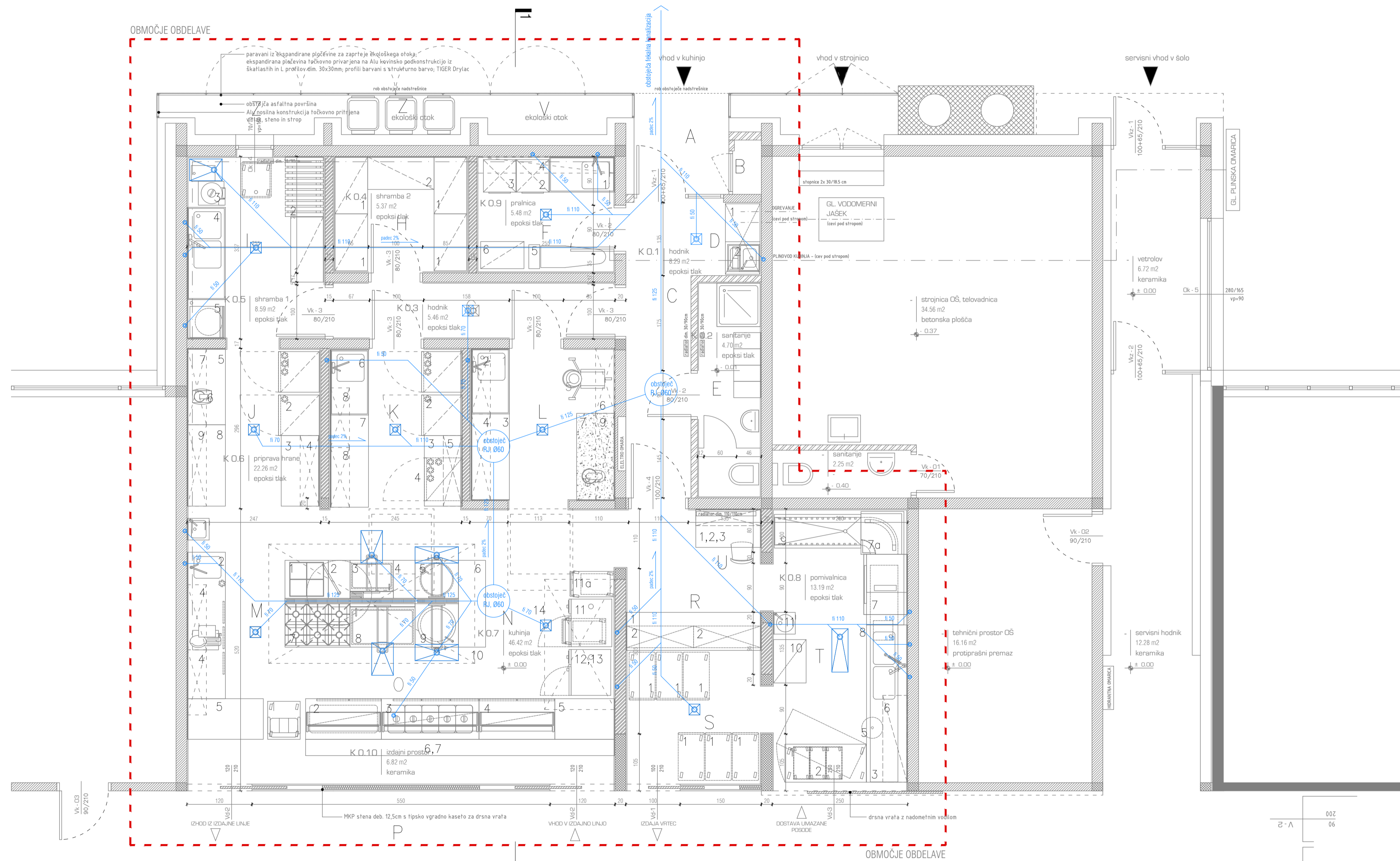

## PRENOVA KUHINJE OŠ ROGATEC

TLORIS KANALIZACIJE  
m 1:50



### OPOZORILO!

1. vse detaje in izvedbe je potrebno pravočasno uskladiti z odgovornim vodjo projekta,
2. za vse serijske elemente je potrebno izdelati vzorce, ki jih potrdi odgovorni vodja projekta,
3. spremembe ali zamenjave mora potrditi odgovorni vodja projekta,
4. vse višine v načrtih so definirane od kota finalnega tlaka ± 0.00,
5. podrobnejši podatki o kanalizaciji so razvidni v načrtu strojnih inštalacij,
6. vsi preboji skozi ploščo morajo biti vodotesno obdelani z tipskimi rozetami in membranskimi HI trakovi,
7. zamenjava obstoječih in polaganje novih kanalizacijskih cevi poteka z zarezovanjem utorov v talni plošči,
8. pred izvedbo nove kanalizacije je potrebno preveriti potek obstoječih cevi in nove po potrebi prilagoditi.



projektant	MODULAR arhitekti d.o.o., grudnovo nabrežje 23, SI 1000 ljubljana		<b>modular</b>
naročnik	OBČINA ROGATEC, pot k ribniku 4, SI 3252 rogatec		
objekt	prenova kuhinje OŠ Rogatec	odg. vodja projekta	mojca gregorjski, univ. dipl. inž. arh. ZAPS A-1222
vrsta načrta	1 - načrt arhitekture	odg. projektant	matic lašič, mag. inž. arh. ZAPS A-1663
fazna	PZI	projektanti	-
riša	TLORIS KANALIZACIJE		

število projekta	število načrta	merilo	datum/spremenba	mapa	list
131/16	A 131/16	1:50	januar 2017	1	01c

© VSEBNA NAČRTA JE ZASOJENA LASTNINA MODULAR ARHITEKTI D.O.O!

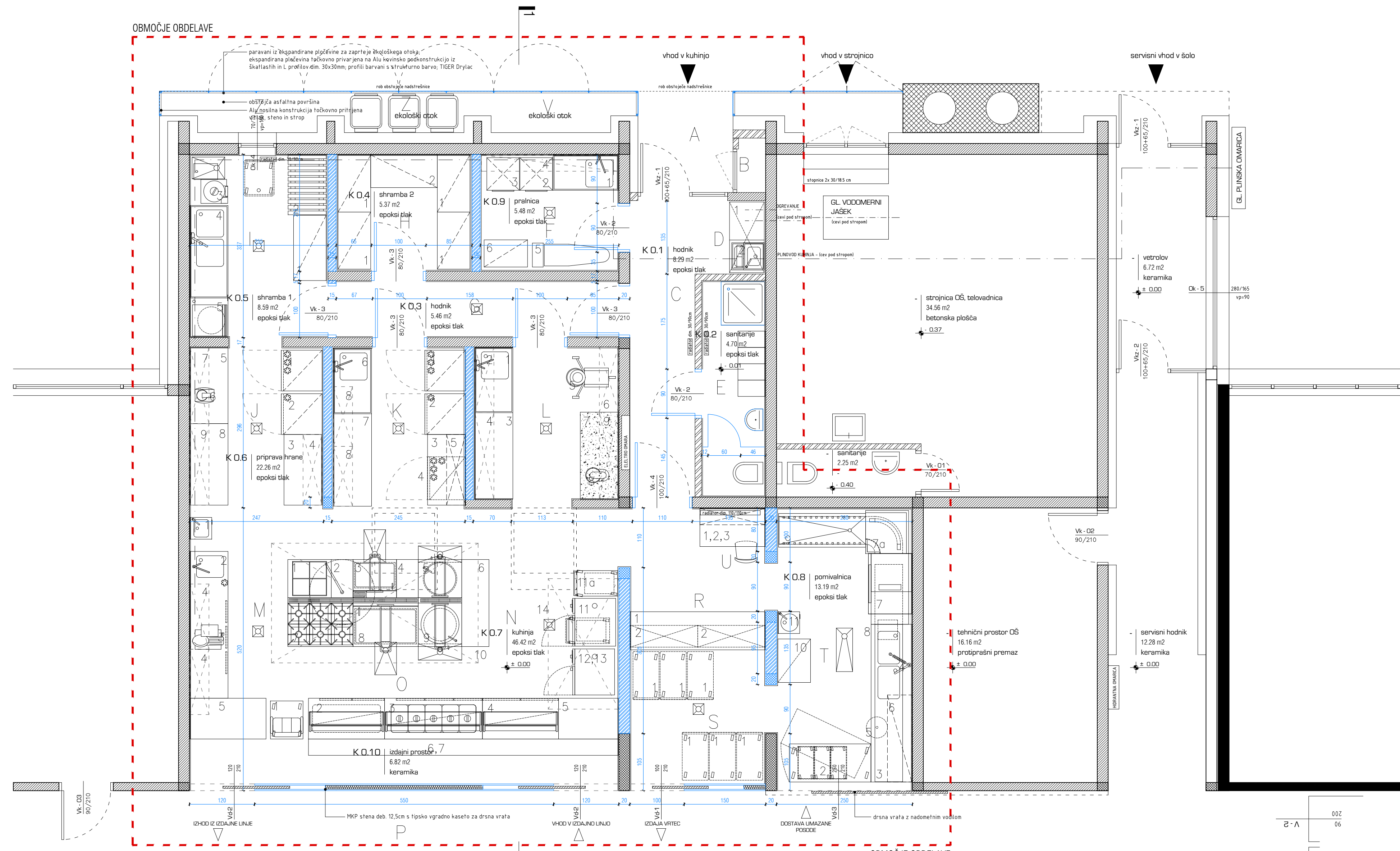

### PRENOVA KUHINJE OŠ ROGATEC

TLORIS KUHINJE - NOVO STANJE  
m 1:50

	armiran beton		xps toplotna izolacija
	opeka		toplotna izolacija-kamena volna
	armirano cementni estrih		mavčno kartonska stena
	podložni beton		utrdjeno nasutje
	porobeton		hidroizolacija
	lesena krížnolepljena stena		prodec
	lesena skeletna stena		zemljina
	nove pozidave		rušitve
	oznaka sestave konstrukcije		višinska kota finalnega tlaka
	kota finalnega tlaka		višinska kota nosilne konstrukcije
	zg. kota plošče		višinska kota nosilne konstrukcije

OPOZORILO!

- vse detaje in izvedbe je potrebno pravočasno uskladiti z odgovornim projektantom arhitekture,
- za vse serijske elemente je potrebno izdelati vzorce, ki jih potrdi odgovorni projektantom arhitekture,
- spremembe ali zamenjave mora potrditi odgovorni vodja projekta,
- vse višine v načrtih so definirane od kote finalnega tlaka ± 0.00.

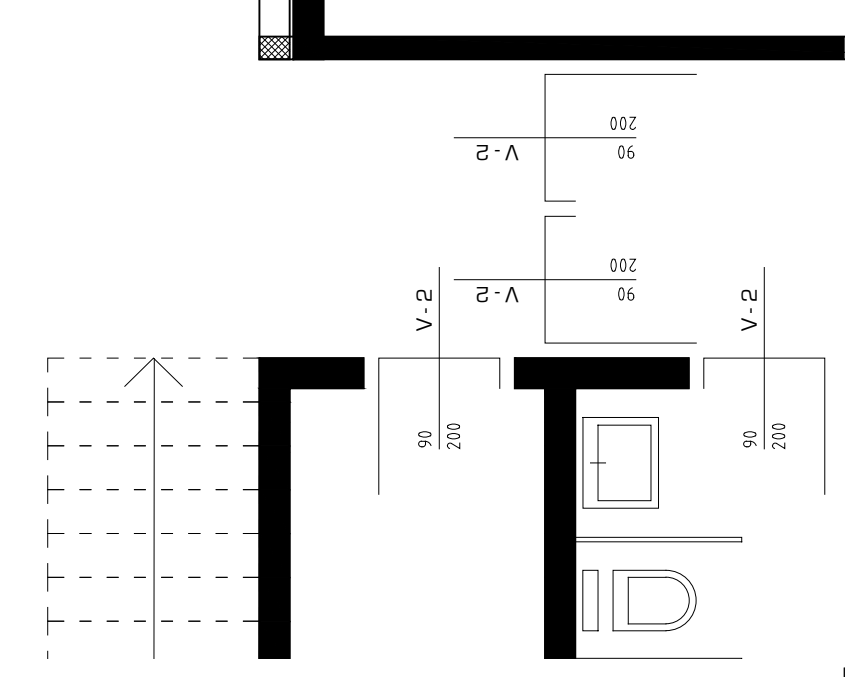

projekant MODULAR arhitekti d.o.o., grudnovo nabrežje 23, SI 1000 ljubljana  
 naročnik OBČINA ROGATEC, pot k ribniku 4, SI 3252 rogatec

objekt prenova kuhinje OŠ Rogatec  
 vrsta načrta 1 - načrt arhitekture  
 faza PZI  
 risba

odg. vodje projekta moja gregorjski, univ. dipl. inž. arh. ZAPS A-1222  
 odg. projektant matic lašič, mag. inž. arh. ZAPS A-1663  
 projektant

TLORIS KUHINJE

številka projekta	131/16	številka načrta	A 131/16	merilo	1:50	datum/sprememba	januar 2017	mapa	1	list	02c
-------------------	--------	-----------------	----------	--------	------	-----------------	-------------	------	---	------	-----

© VSEBNA NAČRTA JE ZAŠČITENA LASTNINA MODULAR arhitekti d.o.o!

# PRENOVA KUHINJE OŠ ROGATEC

NAČRT ARHITEKTURE - PREREZ 1-1  
m 1:50

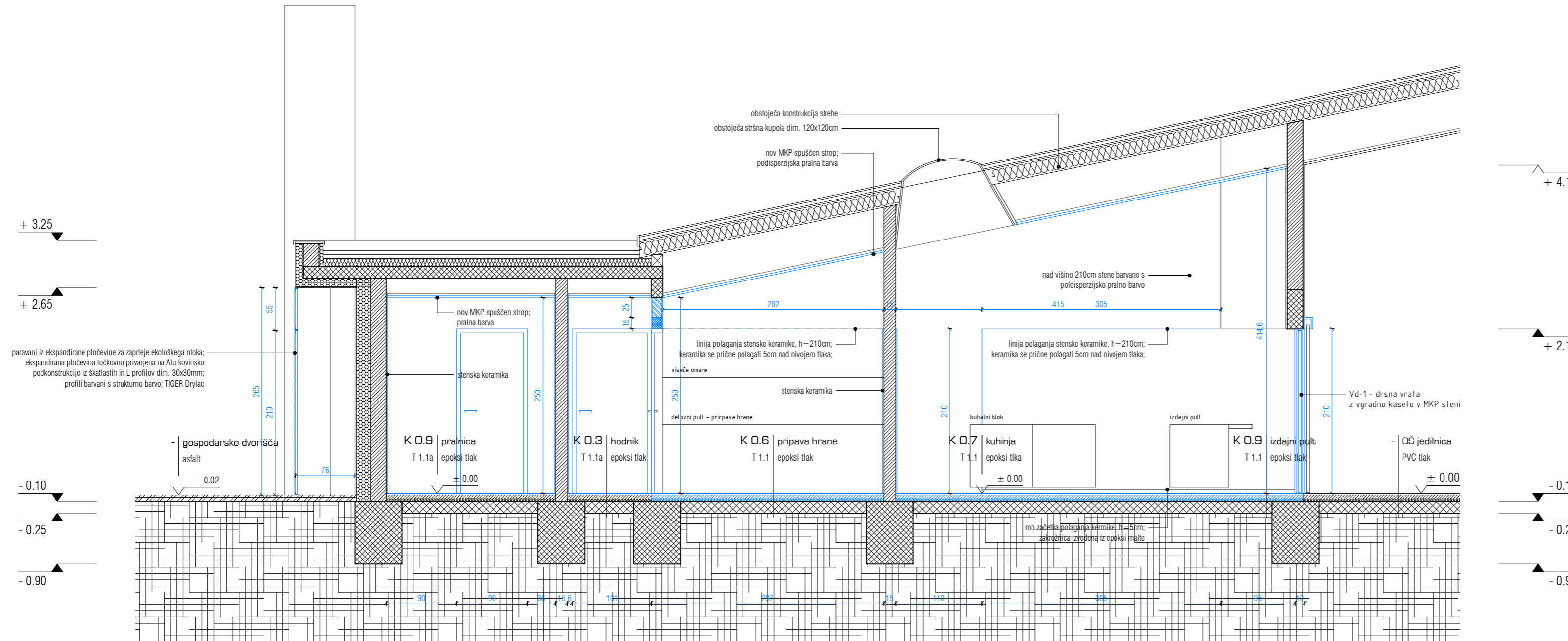

	armiran beton		xps toplotna izolacija
	opeka		toplotna izolacija-kamena volna
	armirano cementni estrih		mavčno kartonska stena
	podložni beton		utrjeno nasutje
	porobeton		hidroizolacija
	lesena križnoplepljena stena		prodec
	lesena skeletna stena		zemljina
	nove pozidave		rušitve
	oznaka sestave konstrukcije		višinska kota finalnega tlaka
	višinska kota		višinska kota nosilne konstrukcije

## OPOZORILO!

- vse detaje in izvedbe je potrebno pravočasno uskladiti z odgovornim projektantom arhitekture,
- za vse serijske elemente je potrebno izdelati vzorce, ki jih potrdi odgovorni projektantom arhitekture,
- spremembe ali zamenjave mora potrditi odgovorni vodja projekta,
- vse višine v načrtih so definirane od kote finalnega tlaka ± 0.00.



± 0.00=228.30 m n.v.

projektant: MODULAR arhitekti d.o.o., grudno nabrežje 23, SI 1000 ljubljana  
naročnik: OBČINA ROGATEC, pot k ribniku 4, SI 3252 rogatec

**modular**

objekt: prenova kuhinje OŠ Rogatec  
vrsta načrta: 1 - načrt arhitekture  
faza: PZI

odg. vodja projekta: moja gregorski, univ. dipl. inž. arh. ZAPS A-1222  
odg. projektant: matic lašič, mag. inž. arh. ZAPS A-1663

risba: PREREZ 1-1

projektant:

številka projekta	številka načrta	merilo	datum/sprememba	mapa	list
131/16	A 131/16	1:50	januar 2017	1	03c

© VSEBINA NAČRTA JE ZAŠČITENA LASTNINA MODULAR arhitekti d.o.o!





zidarska odprtina	dim. 90 x 215 cm
svetla dimenzija vrat	dim. 80 x 210 cm
podboj	suho montažni objemni kovinski podboj, pocinkana pločevina deb. 1,5mm; grundiran in finalno pleskan po TIGER barvni karti večkomorno tesnilo, 2x kasetna nasadila; suhomontažni objemni podboj; vidna širina podboja na zunanji strani 45-60mm
krilo	leseno, sredica iz iverokal plošče obložene z MDF oblogo in obojestransko laminirana (ultrapas), krilo deb. 40 mm, krilo poravnano z ravnino podboja, krilo in podboj v enakem barvnem tonu
nasadila	tečajji skriti, visoke kvalitete, 3D nastavljivi; tectus Simonswerk
kljuka/ročaj	tipska kljuka enostavne oblike, krtačen krom, ločen ščit ključavnice; tip enakovredno kot Hoppe Marseille z okroglo rozeto
ključavnica	cilindrični vložek patentiran po SIST EN 1303, sistemski ključ
dodatni zaklepni element	/
talna pripora	giljotinsko silikonsko talno tesnilo v Alu profilu, vgrajeno v spodnjem robu vratnega krila
dodatna oprema	grafična oznaka na vratnem krilu; gafika izrezana iz barvne samolepilne nalepke po načrtu projektanta
požarna odpornost	/
samozapiralo	/
dimotesnost	/
zvočna izolativnost	28 dB
pritrđitev	na zidano predelno steno deb 15-20 cm
D	2
L	/
opombe in posebnosti	struktura, ton in uporabljeni materiali so določeni v barvni karti in jih pred izvedbo pisno potrdi projektant na osnovi vzorca! izvajalec izdelava delavniško dokumentacijo in vzorec, ki ga pred izvedbo potrdi projektant! vse mere je pred izvedbo potrebno preveriti na mestu po izvršenih gradbenih delih!
merilo	1:50
izdelal	© VSEBINA NAČRTA JE ZAŠČITENA LASTNINA MODULAR arhitekti d.o.o.!

POGLED

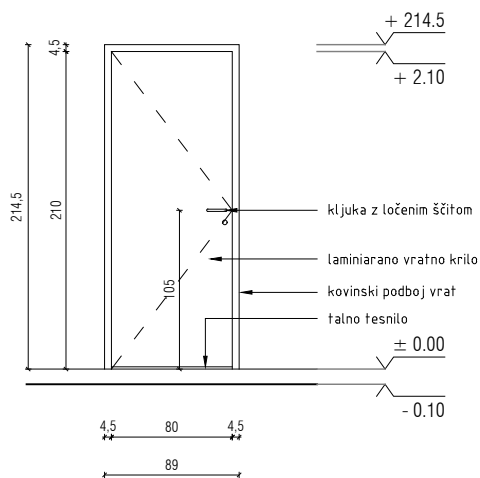

PREREZ

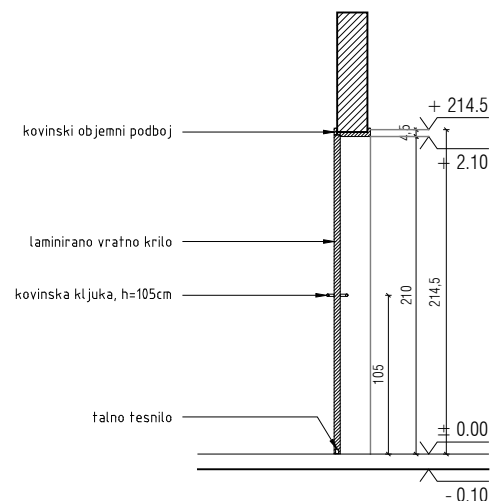

TLORIS

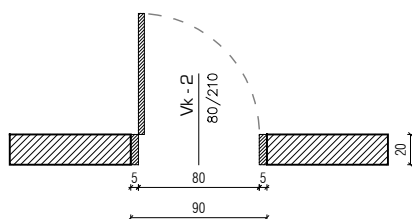

DETAJL PODBOJA

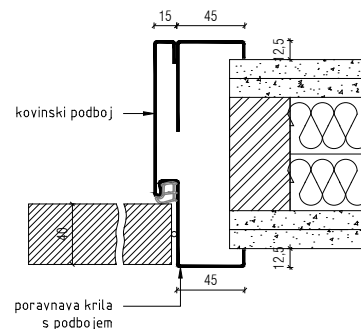

zidarska odprtina	dim. 100 x 215 cm
svetla dimenzija vrat	dim. 90 x 210 cm
podboj	suho montažni objemni kovinski podboj, pocinkana pločevina deb. 1,5mm; grundiran in finalno pleskan po TIGER barvni karti
krilo	večkomorno tesnilo, 2x kasetna nasadila; suhomontažni objemni podboj; vidna širina podboja na zunanji strani 45-60mm leseno, sredica iz iverokal plošče obložene z MDF oblogo in obojestransko laminirana (ultrapas), krilo deb. 40 mm, krilo poravnano z ravnino podboja, krilo in podboj v enakem barvnem tonu
nasadila	tečajji skriti, visoke kvalitete, 3D nastavljivi; tectus Simonswerk
kljuka/ročaj	tipska kljuka enostavne oblike, krtačen krom, ločen ščit ključavnice; tip enakovredno kot Hoppe Marseille z okroglo rozeto
ključavnica	cilindrični vložek patentiran po SIST EN 1303, sistemski ključ
dodatni zaklepni element	/
talna pripora	giljotinsko silikonsko talno tesnilo v Alu profilu, vgrajeno v spodnjem robu vratnega krila
dodatna oprema	grafična oznaka na vratnem krilu; gafika izrezana iz barvne samolepilne nalepke po načrtu projektanta
požarna odpornost	/
samozapiralo	/
dimotesnost	/
zvočna izolativnost	28 dB
pritrđitev	na zidano predelno steno deb 15-20 cm
D	5
L	/
opombe in posebnosti	struktura, ton in uporabljeni materiali so določeni v barvni karti in jih pred izvedbo pisno potrdi projektant na osnovi vzorca! izvajalec izdelava delavniško dokumentacijo in vzorec, ki ga pred izvedbo potrdi projektant! vse mere je pred izvedbo potrebno preveriti na mestu po izvršenih gradbenih delih!
merilo	1:50
izdelal	© VSEBINA NAČRTA JE ZAŠČITENA LASTNINA MODULAR arhitekti d.o.o.!

POGLED

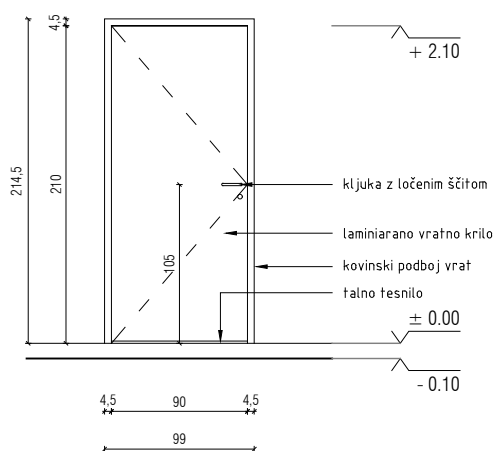

PREREZ

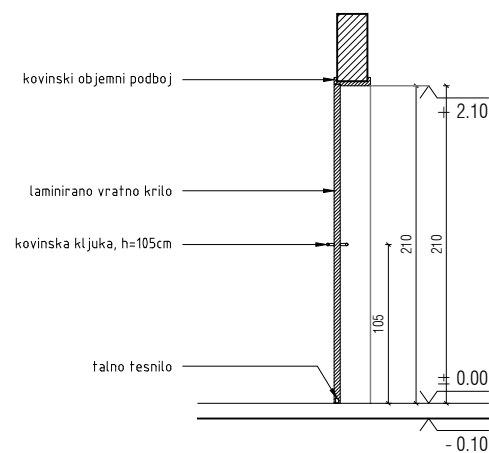

TLORIS

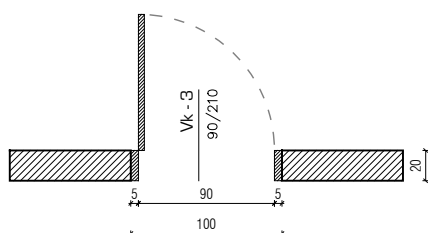

DETAJL PODBOJA

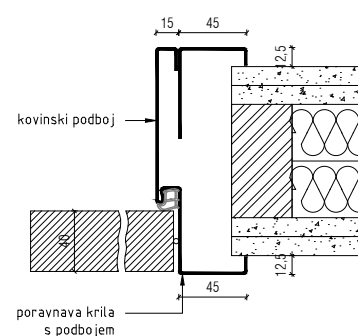

faza / risba

PZI / SCHEME OKEN IN VRAT

datum

oktober 2016

št. načrta / objekt

A 131/16 - KUHINJA - OŠ ROGATEC

zidarska odprtina	dim. 110 x 215 cm
svetla dimenzija vrat	dim. 100 x 210 cm
podboj	suho montažni objemni kovinski podboj, pocinkana pločevina deb. 1,5mm; grundiran in finalno pleskan po TIGER barvni karti
krilo	večkomorno tesnilo, 2x kasetna nasadila; suhomontažni objemni podboj; vidna širina podboja na zunanji strani 45-60mm leseno, sredica iz iverkal plošče obložene z MDF oblogo in obojestransko laminirana (ultrapas), krilo deb. 40 mm, krilo poravnano z ravnino podboja, krilo in podboj v enakem barvnem tonu
nasadila	tečajji skriti, visoke kvalitete, 3D nastavljivi; tectus Simonswerk
kljuka/ročaj	tipska kljuka enostavne oblike, krtačen krom, ločen ščit ključavnice; tip enakovredno kot Hoppe Marseille z okroglo rozeto
ključavnica	cilindrični vložek patentiran po SIST EN 1303, sistemski ključ
dodatni zaklepni element	/
talna pripora	gilijotinsko silikonsko talno tesnilo v Alu profilu, vgrajeno v spodnjem robu vratnega krila
dodatna oprema	grafična oznaka na vratnem krilu; gafika izrezana iz barvne samolepilne nalepke po načrtu projektanta
požarna odpornost	/
samozapiralo	/
dimotesnost	/
zvočna izolativnost	28 dB
pritrđitev	na zidano predelno steno deb 15-20 cm
D	1
L	/
opombe in posebnosti	struktura, ton in uporabljeni materiali so določeni v barvni karti in jih pred izvedbo pisno potrdi projektant na osnovi vzorca! izvajalec izdelava delavniško dokumentacijo in vzorec, ki ga pred izvedbo potrdi projektant! vse mere je pred izvedbo potrebno preveriti na mestu po izvršenih gradbenih delih!
merilo	1:50
izdelal	© VSEBINA NAČRTA JE ZAŠČITENA LASTNINA MODULAR arhitekti d.o.o.!

POGLED

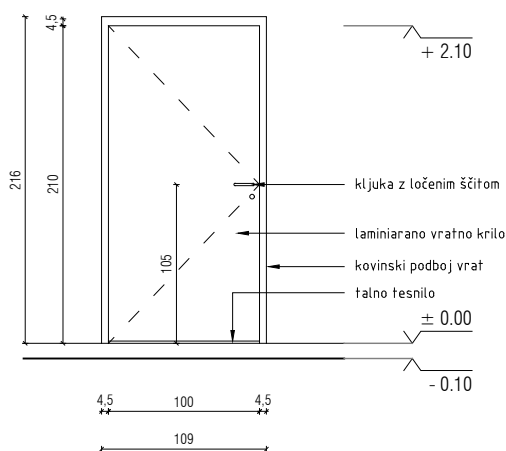

PREREZ

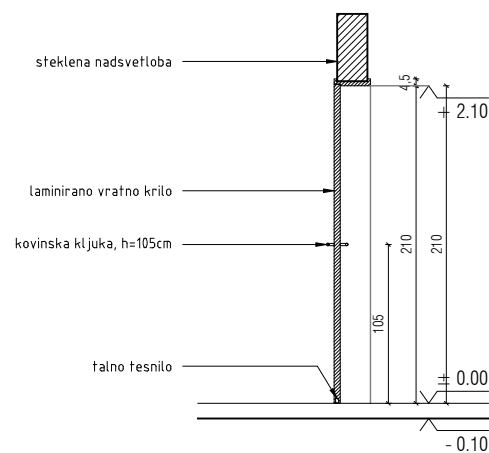

TLORIS

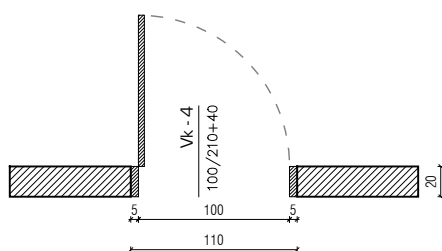

DETAJL PODBOJA

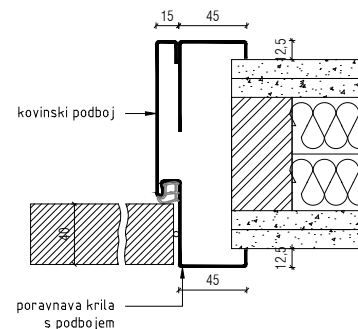

zidarska odprtina	dim. 210 x 220 cm
svetla dimenzija vrat	dim. 100 x 210 cm
podboj	tipska kovinska vgradna kasetna za drsna vrata; tip Eclipse syntesis Line; dim. kasete za vgradnjo v steno deb. 12cm
krilo	leseno, sredica iz iverokal plošče obložene z MDF oblogo in obojestransko laminirano (ultrapas); krilo deb. 40 mm, krilo se zapira v steno;
nasadila	tečajji skriti, visoke kvalitete, višinsko nastavljivi; drsno vodilo v sklopu vgradne kasete Eclipse
kljuka/ročaj	3x utopni ročaj enostavne oblike, krtačen krom, utopni ročaj dim. fi20mm
ključavnica	cilindrični vložek patentiran po SIST EN 1303, sistemski ključ
dodatni zaklepni element	/
talna pripira	giljotinsko silikonsko talno tesnilo v Alu profilu, vgrajeno v spodnjem robu vratnega krila
dodatna oprema	zaščita vogalov z Rf vogalniki dim. 40x40mm, deb. 1mm po celi višini vrat;
požarna odpornost	/
samozapiralo	/
dimotesnost	/
zvočna izolativnost	28 dB
pritrnitev	v MKP predelno steno deb. 12,5cm
opombe in posebnosti	struktura, ton in uporabljeni materiali so določeni v barvni karti in jih pred izvedbo pisno potrdi projektant na osnovi vzorca! izvajalec izdelava delavniško dokumentacijo in vzorec, ki ga pred izvedbo potrdi projektant! vse mere je pred izvedbo potrebno preveriti na mestu po izvršenih gradbenih delih!
merilo	1:50
izdelal	© VSEBINA NAČRTA JE ZAŠČITENA LASTNINA MODULAR arhitekti d.o.o.!

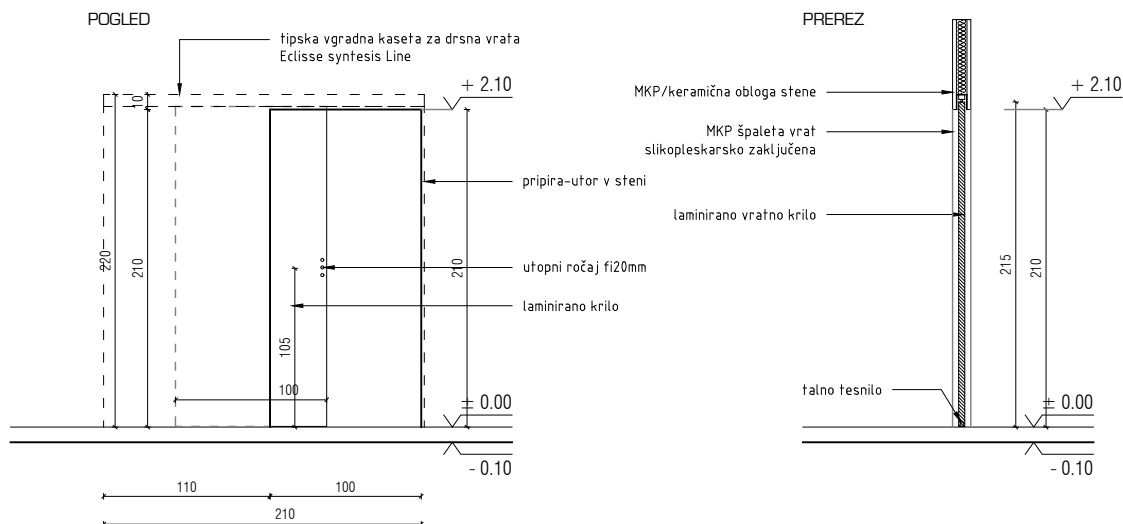
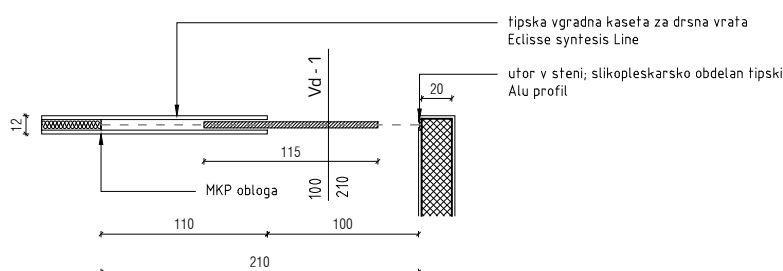
**TLORIS**

zidarska odprtina	dim. 250 x 220 cm
svetla dimenzija vrat	dim. 120 x 210 cm
podboj	tipska kovinska vgradna kasetna za drsna vrata; tip Eclipse syntesis Line; dim. kasete za vgradnjo v steno deb. 12cm
krilo	leseno, sredica iz iverokal plošče obložene z MDF oblogo in obojestransko laminirano (ultrapas); krilo deb. 40 mm, krilo se zapira v steno;
nasadila	tečajji skriti, visoke kvalitete, višinsko nastavljivi; drsno vodilo v sklopu vgradne kasete Eclipse
kljuka/ročaj	3x utopni ročaj enostavne oblike, krtačen krom, utopni ročaj dim. fi20mm
ključavnica	cilindrični vložek patentiran po SIST EN 1303, sistemski ključ
dodatni zaklepni element	/
talna pripira	giljotinsko silikonsko talno tesnilo v Alu profilu, vgrajeno v spodnjem robu vratnega krila
dodatna oprema	zaščita vogalov z Rf vogalniki dim. 40x40mm, deb. 1mm po celi višini vrat;
požarna odpornost	/
samozapiralo	/
dimotesnost	/
zvočna izolativnost	28 dB
pritrditev	v MKP predelno steno deb. 12,5cm
opombe in posebnosti	struktura, ton in uporabljeni materiali so določeni v barvni karti in jih pred izvedbo pisno potrdi projektant na osnovi vzorca! izvajalec izdelava delavniško dokumentacijo in vzorec, ki ga pred izvedbo potrdi projektant! vse mere je pred izvedbo potrebno preveriti na mestu po izvršenih gradbenih delih!
merilo	1:50
izdelal	© VSEBINA NAČRTA JE ZAŠČITENA LASTNINA MODULAR arhitekti d.o.o.!

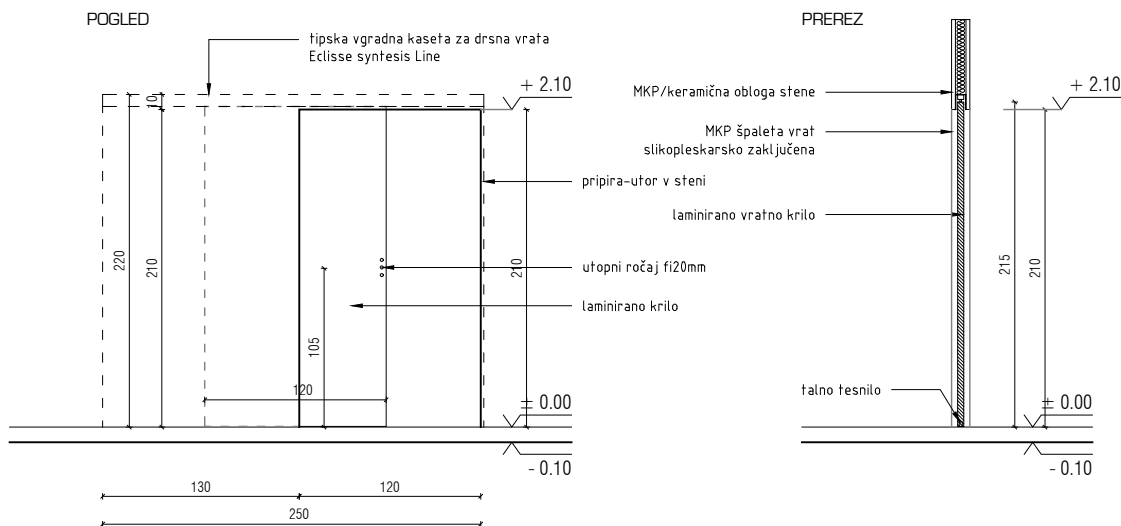

## TLORIS

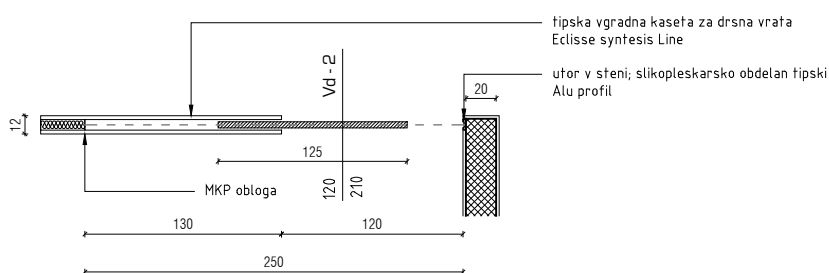

zidarska odprtina	dim. 250 x 210 cm
svetla dimenzija vrat	dim. 250 x 210 cm
podboj	nadometno drsno vodilo s kovinsko okrasno masko; vodilo točkovno pritrjeno na obstoječo steno
krilo	leseno, sredica iz iverokal plošče obložene z MDF oblogo in obojestransko laminirano (ultrapas); krilo deb. 40 mm, krilo se zapira v steno;
nasadila	tečajji skriti, visoke kvalitete, višinsko nastavljivi; nadometno drsno vodilo za vratno krilo
kljuka/ročaj	3x utopni ročaj enostavne oblike, krtačen krom, utopni ročaj dim. fi20mm
ključavnica	cilindrični vložek patentiran po SIST EN 1303, sistemski ključ
dodatni zaklepni element	/
talna pripira	giljotinsko silikonsko talno tesnilo v Alu profilu, vgrajeno v spodnjem robu vratnega krila
dodatna oprema	zaščita vogalov z Rf vogalniki dim. 40x40mm, deb. 1mm po celi višini vrat;
požarna odpornost	/
samozapiralo	/
dimotesnost	/
zvočna izolativnost	28 dB
pritrnitev	nadometno na obstoječo steno
opombe in posebnosti	struktura, ton in uporabljeni materiali so določeni v barvni karti in jih pred izvedbo pisno potrdi projektant na osnovi vzorca! izvajalec izdelava delavniško dokumentacijo in vzorec, ki ga pred izvedbo potrdi projektant! vse mere je pred izvedbo potrebno preveriti na mestu po izvršenih gradbenih delih!
merilo	1:50
izdelal	© VSEBINA NAČRTA JE ZAŠČITENA LASTNINA MODULAR arhitekti d.o.o.!

